

型式	T1	T2	A (mm)	B (mm)
CHV-25	1"	1"	72.0	102.0
CHV-30	1.1/4"	1.1/4"	92.0	122.0
CHV-40	1.1/2"	1.1/2"	104.0	132.0
CHV-50	2"	2"	132.0	164.0

■ T1(メスジ) × T2(メスジ)

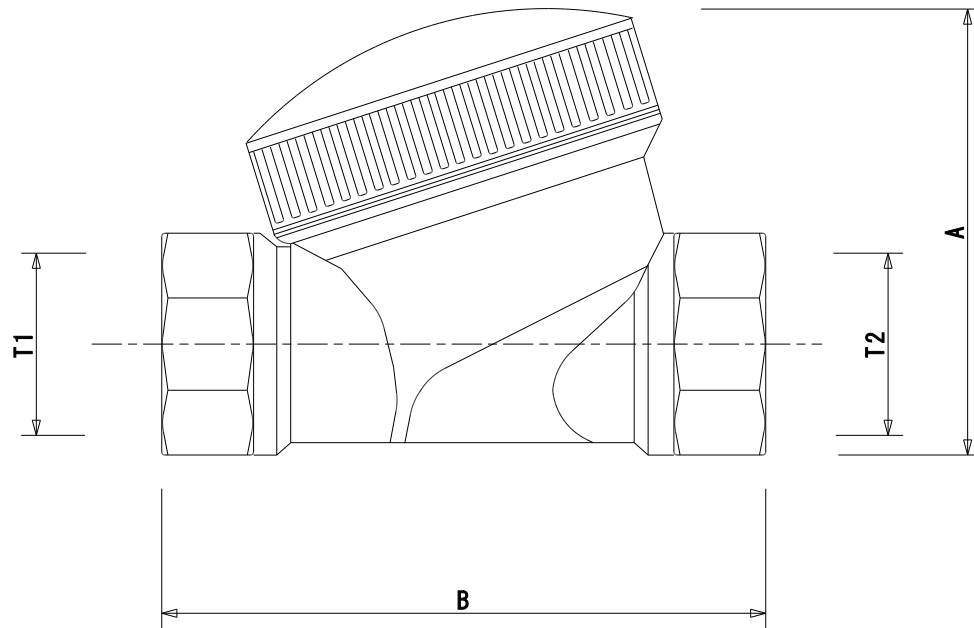

名称	チャッキバルブ樹脂製
型式	CHV-X
株式会社 イリテック・プラス	